

# MTR 40/50/70

Sistema per il riempimento e la chiusura di tubetti rotativo  
Tubes filling and closing rotary system



L'intubettatrice MTR è una macchina rotativa di alta qualità di dimensioni ridotte, è caratterizzata da una struttura solida, telaio e pannelli in acciaio inox.

Ha la possibilità di lavorare con tubetti in alluminio, polietilene e laminato; ideale per installazioni in camera sterile, assicura una totale affidabilità nel tempo.

L'intubettatrice MTR arriva ad una velocità meccanica di 100 colpi al minuto.



The MTR Tubes filling and closing machine is an high-quality small-size rotary machine characterized by heavy duty stainless steel frame and panels. It can be equipped for closing/sealing aluminium, polyethylene and laminate tubes. It is ideal for installation in sterile room and totally reliable over time.

MTR tubes filling and closing machine arrive up to 100 pcs/min mechanical speed.

**NIMA-ERRE.TI**  
Packaging s.r.l.

**AUTOMATIC PACKAGING MACHINERY**



Caratteristiche tecniche	MTR-40	MTR-50	MTR-70
<b>Capacità produttiva</b>	da 10 a 40 pezzi/min	da 10 a 50 pezzi/min	da 20 a 80 pezzi/min
<b>Dimensione tubi</b>	da $\varnothing$ 10 mm a $\varnothing$ 50 mm	da $\varnothing$ 10 mm a $\varnothing$ 50 mm	da $\varnothing$ 10 mm a $\varnothing$ 50 mm
<b>Alimentazione tubi</b>	manuale	manuale	automatico
<b>Orientamento tubi</b>	manuale	automatico	automatico
<b>Peso</b>	500 kg	600 kg	800 kg
<b>Potenza installata</b>	kW 2 per tubi di metallo	kW 2 per tubi di metallo	kW 2 per tubi di metallo
	kW 6 per tubi di plastica/laminato	kW 6 per tubi di plastica/laminato	kW 6 per tubi di plastica/laminato
<b>Consumo aria</b>	150 ÷ 250 l/min + 6 atm	150 ÷ 250 l/min + 6 atm	150 ÷ 250 l/min + 6 atm

## Sistema per il riempimento e la chiusura di tubetti rotativo Tubes filling and closing rotary system

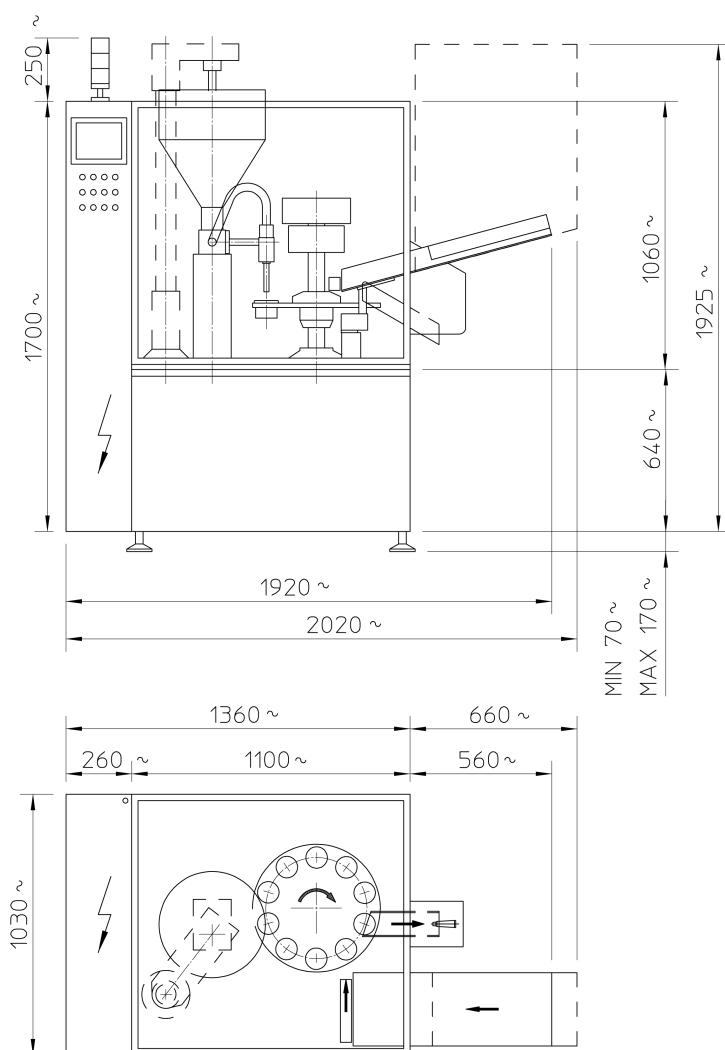

Technical characteristics	MTR-40	MTR-50	MTR-70
<b>Product range</b>	from 10 to 40 pcs/min	from 10 to 50 pcs/min	from 20 to 80 pcs/min
<b>Tube size</b>	from $\varnothing$ 10 mm to $\varnothing$ 50 mm	from $\varnothing$ 10 mm to $\varnothing$ 50 mm	from $\varnothing$ 10 mm to $\varnothing$ 50 mm
<b>Tube feeding</b>	manual	manual	automatic
<b>Tube orientation</b>	manual	automatic	automatic
<b>Weight gross</b>	500 kg	600 kg	800 kg
<b>Power</b>	kW 2 for metal tubes	kW 2 for metal tubes	kW 2 for metal tubes
	kW 6 for plastic/laminate tubes	kW 6 for plastic/laminate tubes	kW 6 for plastic/laminate tubes
<b>Pneumatic air</b>	150 ÷ 250 l/min + 6 atm	150 ÷ 250 l/min + 6 atm	150 ÷ 250 l/min + 6 atm

**Modelli /Models**  
MTR-40, MTR-50, MTR-70

Le descrizioni, dimensioni e fotografie di questo catalogo sono indicative e possono essere modificate senza alcun preavviso. Descriptions and pictures of this brochure are given for information only and can be modified without prior notice.

**NIMA-ERRE.TI**  
Packaging s.r.l.

Via E. Annoni, 7 - 20037 Paderno Dugnano (MI) Italia - Tel. +39 02 99043680 - Fax +39 02 99043877  
www.nimaerreti.it - www.nimaerreti.com - Email: info@nimaerreti.it